

Manual de usuario del robot aspirador y fregador sin necesidad de lavado MiJia 2.



Sugerencias

Antes de usar el producto, lea atentamente este manual y guárdelo en un lugar seguro.

Índice

Aviso de seguridad	1	Preguntas frecuentes	13
Introducción al producto	2	Solución a problemas	14
Instalación	5	Parámetros básicos	15
Conexión a la APP de Mi Home	6	Contenido de sustancias nocivas en el producto	15
Uso	7	Descripción de la garantía	16
Mantenimiento y cuidado	10		

Aviso de Seguridad

Restricciones de uso

-Este producto está destinado únicamente para la limpieza de suelos en entornos domésticos. No debe utilizarse en exteriores, en superficies no planas, ni en entornos comerciales o industriales.

Este producto no debe ser utilizado por personas con discapacidades físicas, sensoriales o intelectuales, así como por aquellos sin experiencia o conocimientos relevantes (incluidos los niños), a menos que estén bajo la supervisión o guía de un adulto responsable, para garantizar un uso seguro del producto.

Si el cable de alimentación está dañado, debe ser reemplazado por un cable específico o componentes adquiridos a través del fabricante o servicio técnico.

• No permita que los niños utilicen el robot aspirador como un juguete; supervise a los niños y mascotas mientras el dispositivo esté en funcionamiento para mantenerlos alejados.

• No coloque a niños, mascotas ni ningún objeto sobre la unidad principal, ya sea en reposo o en funcionamiento.

• No cubierta protectora del láser LIDAR como asa para mover la unidad principal.

• No utilice el dispositivo en entornos elevados (como pisos de doble altura, balcones abiertos o la parte superior de muebles) sin barandillas de protección.

• No utilice el producto en ambientes con temperaturas superiores a 40°C, inferiores a 0°C o donde haya líquidos o sustancias pegajosas en el suelo.

• No use para limpiar objetos en llamas.

• Antes de usar asegúrese de recoger los cables del suelo en su hogar, ya que el uso sobre ellos puede ser peligroso.

• No fregue y desordenados del suelo (como jarrones, bolsas de plástico, etc.) para evitar que la unidad se obstruya o choque levemente, lo que podría dañar objetos valiosos en su hogar.

• No use el modo de fregado sobre alfombras; al fregar, establezca muros virtuales o zonas prohibidas en las áreas de alfombra.

• No permita que aspire objetos duros o afilados (como escombros de construcción, vidrio, clavos, etc.).

• Antes de conectar el enchufe antes de limpiar y mantener la unidad principal y la base.

• No ponga la unidad en posición invertida sobre el suelo durante períodos prolongados.

• Si necesita el producto, asegúrese de que la unidad esté apagada y se recomienda utilizar la caja original para protegerla.

• No limpie la base con un paño húmedo ni enjuague con líquidos. Las partes lavables deben secarse completamente antes de volver a instalarse y usarse.

• Cuando se limpie el paño en la base, no la saque de la base para evitar daños.

• El producto debe utilizarse de acuerdo con las instrucciones del manual; cualquier pérdida o daño causado por un uso inadecuado será responsabilidad del usuario.

Batería y carga

• No utilice ninguna batería, cable de alimentación o base de terceros; solo se puede usar con la base modelo U01JZ.

• No desmonte, repare ni modifique la batería o la base por su cuenta.

• Limpie ni frote los contactos de carga de la base con un paño húmedo o las manos mojadas.

• No coloque la base cerca de fuentes de calor (como radiadores, etc.).

• No mezcle las baterías usadas de manera indiscriminada; deben ser entregadas a una entidad de reciclaje profesional.

• Si va a utilizar el dispositivo durante un tiempo prolongado, cárguelo completamente, apague la unidad y guárdelo en un lugar fresco y seco; se recomienda cargarlo al menos una vez cada 3 meses para evitar daños en la batería.

Instrucciones medioambientales

Las sustancias medioambientales

contenidas en la batería de iones de litio integrada en este producto pueden contaminar el medio ambiente.

La etiqueta de baterías debe ser retirada por un profesional y entregada a un centro de reciclaje de baterías.

• Después de desmontar el equipo, la batería debe ser retirada del dispositivo;

• La batería debe estar apagada;

• La batería debe ser desechada de forma segura.

Pasos para desmontar la batería

1. Retire la tapa superior.

2. Desconecte el cable de la batería.

3. Retire la batería. Este procedimiento es aplicable al desechar este robot aspirador y trapeador, no es una guía de operación diaria:

1. Coloque la batería en un lugar que la batería esté tan baja que no pueda limpiar sin tocar la base;

2. Apague el robot;

3. Retire la tapa superior;

4. Desconecte el cable de la batería, luego retire la batería.

Atención:

• Asegúrese de que la batería esté completamente descargada y opere lejos de la base al desmontarla.

• No toque los contactos de la batería juntos; no dañe la carcasa de la batería para evitar cortocircuitos o fugas de sustancias peligrosas.

• Si la batería entra en contacto accidentalmente, lave con abundante agua y busque atención médica de inmediato.

• Si la batería entra en contacto accidentalmente, lave con abundante agua y busque atención médica de inmediato.

• Si la batería entra en contacto accidentalmente, lave con abundante agua y busque atención médica de inmediato.

• Si la batería entra en contacto accidentalmente, lave con abundante agua y busque atención médica de inmediato.

• Si la batería entra en contacto accidentalmente, lave con abundante agua y busque atención médica de inmediato.

• Si la batería entra en contacto accidentalmente, lave con abundante agua y busque atención médica de inmediato.

• Si la batería entra en contacto accidentalmente, lave con abundante agua y busque atención médica de inmediato.

Introducción al producto

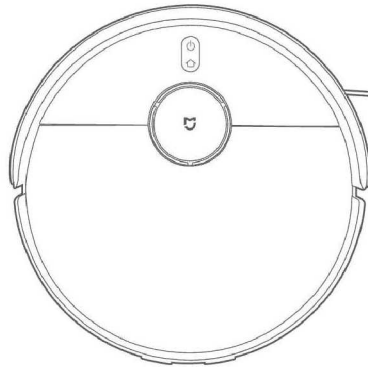

Aspiradora

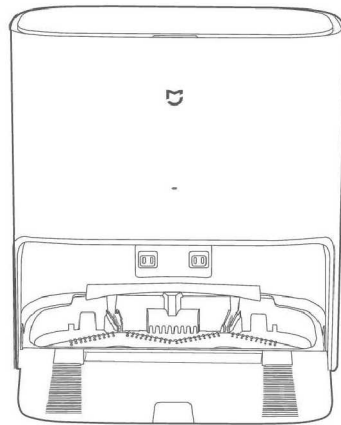

Base

Nota: Las ilustraciones de productos, accesorios e interfaces de usuario en el manual son solo representativas y se ofrecen únicamente como referencia. Debido a las actualizaciones y mejoras del producto, puede haber ligeras diferencias entre el producto real y las ilustraciones. Por favor, considere el producto físico como la referencia

Lista de accesorios instalados en la

unidad principal:

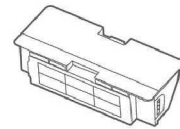

Caja de polvo



Filtro: (ya instalado en la caja de polvo)



Cepillo

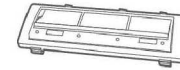

Cubierta de cepillo



Mopa:2

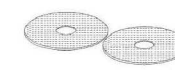

Soporte mopa



Cepillo lateral



Tanque de agua limpia

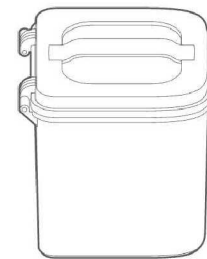

Tanque de agua residual

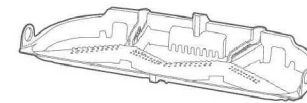

Tendedero

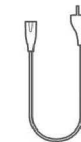

Cable de alimentación

Otros



Manual

Información del producto

主机

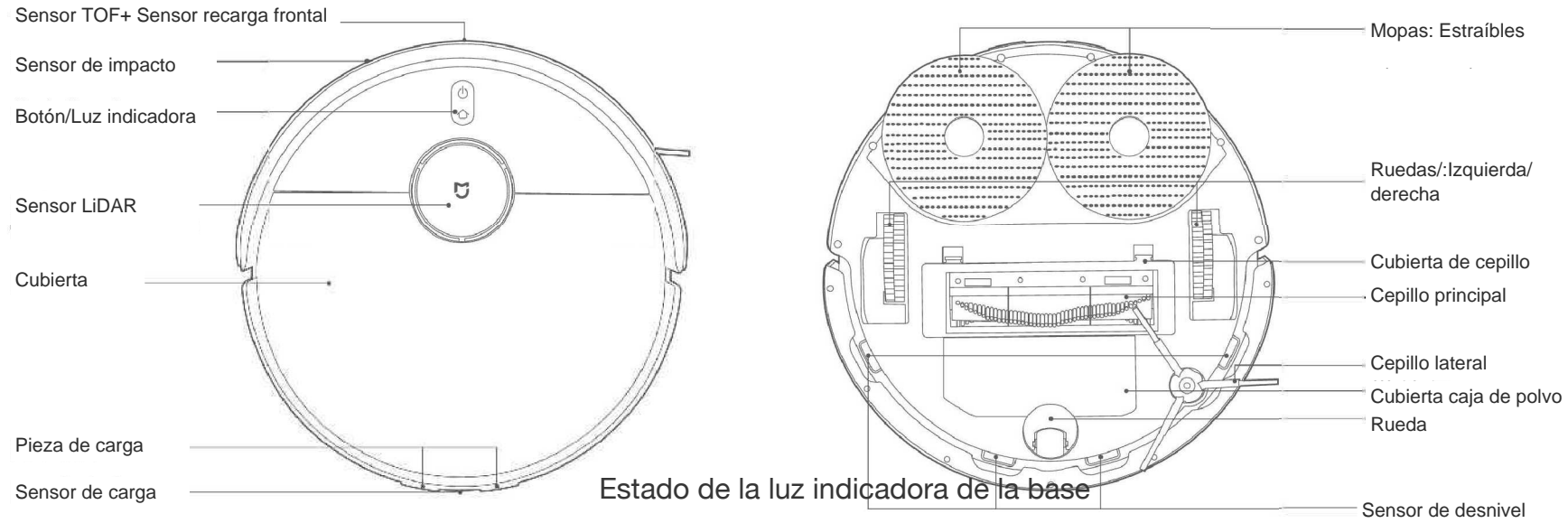

6
 Mantén presionado durante 3 segundos para encender o apagar. Presiona brevemente para limpiar o pausar. Presione brevemente durante la operación para entrar en estado de pausa. Presione brevemente durante la pausa para continuar la recarga. Presione brevemente durante la recarga para detenerla. Mantenga presionado durante 3 segundos para activar o desactivar el bloqueo para niños.

Estado de la luz indicadora del host

Blanco	Estado del host normal	Luz amarilla constante : Wi-Fi desconectado.
Blanco respiración	En carga	Parpadeo amarillo, estado anormal del host.
Blanco parpadeante:	cargando / actualizando el firmware.	Respiración amarilla, cargando con batería baja.

Estado de la luz indicadora de la base

El estado de la base blanca siempre encendida es normal.
 Estado anómalo de la base parpadeante amarilla.

Información del producto

Aspiradora

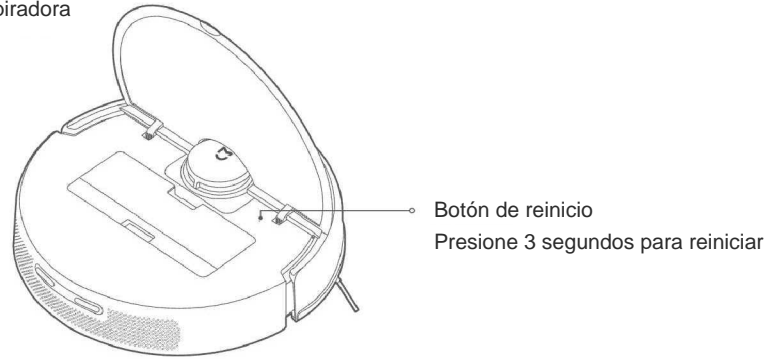

Caja de Polvo

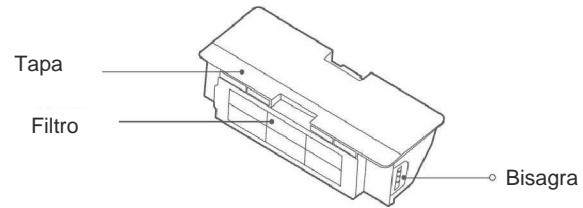

Nota: Todos los modos de limpieza requieren que se instale el recipiente de polvo; de lo contrario, la unidad principal no podrá encenderse.

Componente de mopa (soporte de mopa + mopa)

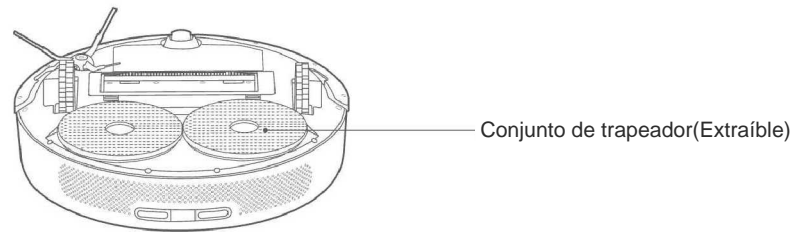

Estación: colocada contra la pared

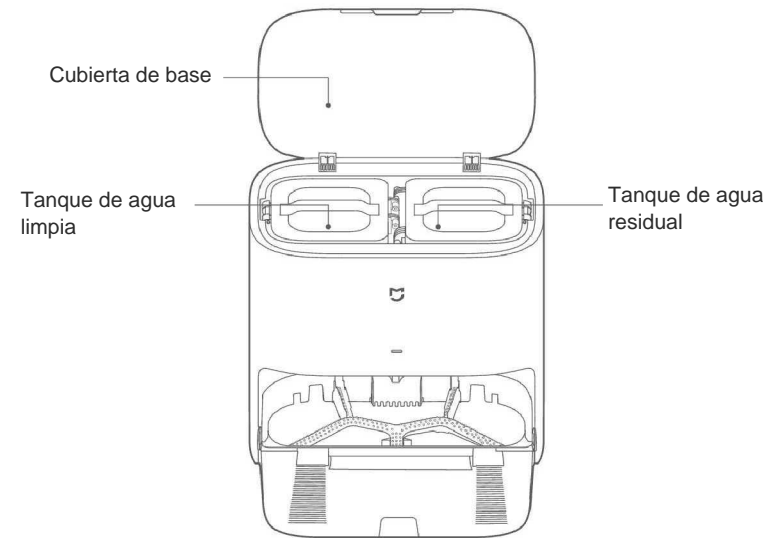
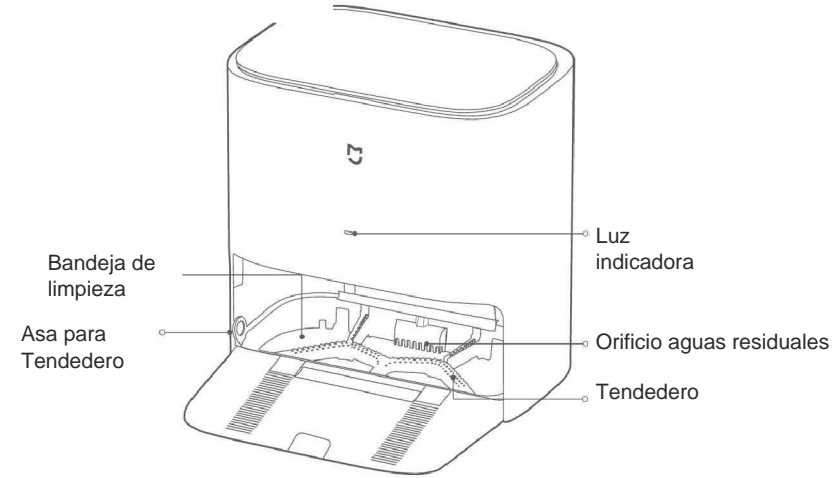

Instalación

Remoción e instalación

Por favor, retire las bandas de protección en ambos lados del host.
Instale el cepillo de borde en la posición indicada en la imagen, hasta que escuche un "clic", lo que indica que está correctamente instalado.

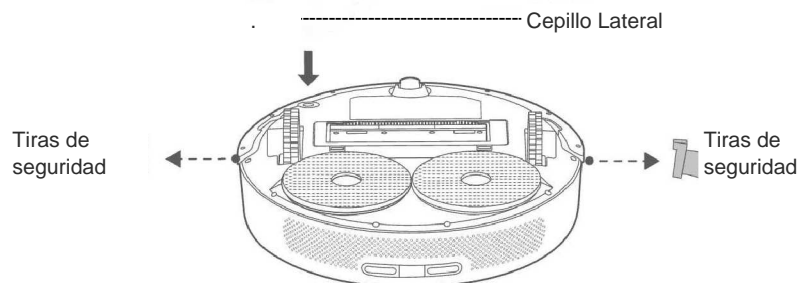

Conectar el cable de alimentación.

Conecte el cable de alimentación al puerto de alimentación y a la toma de corriente para encenderlo.

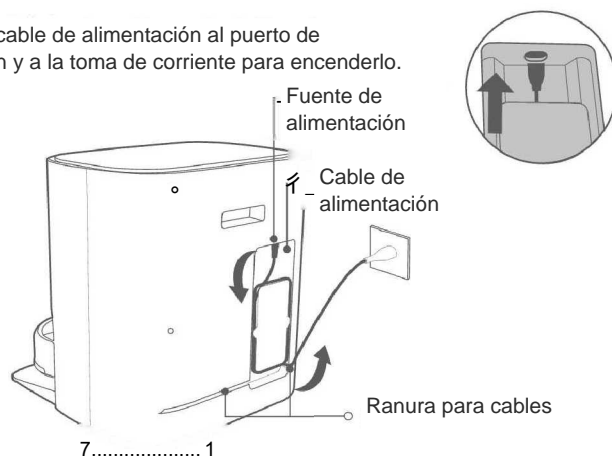

Sugerencia 7..... 1

Los cables de alimentación sobrantes se pueden enrollar en el compartimento de almacenamiento, y la parte del cable que está en el suelo se puede encajar en la ranura inferior.

- Para la primera carga, para proteger la batería, asegúrese de cargarla completamente antes de usarla.
- Si la batería está baja, es posible que no se pueda encender; coloque la unidad principal en la base para cargarla.
- La unidad principal se encenderá automáticamente al conectarse a la base, y no se podrá apagar durante el proceso de carga.

Colocar la base contra la pared

Al usarlo por primera vez, coloque las placas de carga del dispositivo principal alineadas con las placas de carga de la base para cargar.
En el uso diario, puede iniciar la recarga inteligente presionando brevemente el botón "C".

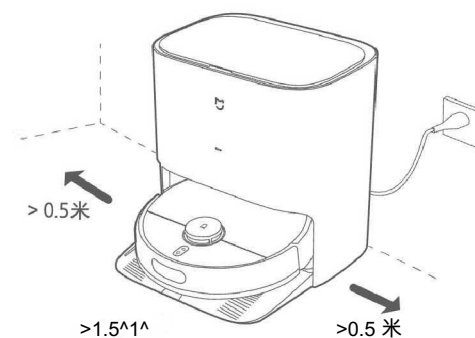

Cepillo Lateral

Sugerencia

- Por favor, no coloque la base en un lugar expuesto a la luz solar directa.
- Asegúrese de que haya más de 5 metros de espacio frente a la base y más de 0.5 metros a los lados.
 - Tenga cuidado de guardar el cable de alimentación, de lo contrario, podría ser arrastrado por el robot aspirador, causando desplazamiento o corte de energía en la base
 - El tanque de agua limpia, el tanque de aguas residuales y el soporte de limpieza deben estar correctamente instalados.
 - En el primer uso, complete el mapeo rápido según las indicaciones de la aplicación; se recomienda seguir al dispositivo principal durante todo el proceso para ayudar a retirar objetos que puedan afectar su funcionamiento.
 - Asegúrese de que el dispositivo principal salga de la base y retire los obstáculos del suelo para garantizar un mapeo preciso.
 - Si hay áreas donde el dispositivo principal podría quedar atascado o rayar la superficie de los muebles durante su funcionamiento, puede establecer zonas prohibidas en la aplicación móvil para evitar que el dispositivo entre en esas áreas.
- Después de 10 minutos de pausa o espera, el dispositivo entrará en modo de sueño; puede presionar brevemente cualquier botón para despertarlo.

5

Conectar APP



Este producto está integrado con Mi Home y se puede controlar a través de la aplicación Mi Home o Xiao Ai, además de conectarse e interactuar con otros productos.

Instalar la aplicación Mi Home

Escanea el código QR para descargar e instalar la aplicación Mi Home. Los usuarios que ya tengan instalada la aplicación Mi Home accederán directamente a la página de conexión del dispositivo. También puedes buscar "Mi Home" en la tienda de aplicaciones, descargar e instalar la aplicación. Abre la página principal de la aplicación Mi Home y haz clic en el "+" en la esquina superior derecha. Sigue las instrucciones de la aplicación para añadir el dispositivo.



73B9A887

Agregar dispositivo

1. Abre la aplicación Mi Home y accede a tu cuenta;
2. Haz clic en el "+" en la esquina superior derecha de la página principal de la app para entrar en la página de agregar dispositivo;
3. En la esquina superior derecha de la página de agregar dispositivo, haz clic en "tres" y escanea el código QR del producto. Luego, sigue las instrucciones en pantalla para completar la adición y uso del dispositivo. Alternativamente, busca el robot de barrido y fregado sin agua de Mi Home 2 y sigue las indicaciones en pantalla para completar la adición v uso del dispositivo.

Sugerencias:

- Si el código QR del producto no se puede escanear, puedes buscar el nombre del producto para añadir el dispositivo. B ■ Al conectar la APP de Mi Home, los dispositivos con sistema iOS deben seguir las instrucciones de la APP para conectar el punto de acceso del aspirador: ilxiaomi-vacuum-c101_mibtxxxxH ©
- Debido a las actualizaciones y mejoras de la APP de Mi Home, las operaciones reales pueden diferir ligeramente de lo descrito anteriormente. Por favor, sigue las indicaciones actuales dentro de la APP de Mi Home.

Al conectar la aplicación, es posible que se presenten algunos problemas y a continuación se ofrecen posibles soluciones.

Fallos

Solución

No se puede conectar a Wi-Fi.

- Por favor, confirma si la contraseña de Wi-Fi es correcta.
- El dispositivo no soporta la banda de red de 5GHz, por favor utiliza la red de 2.4GHz.
- La señal de Wi-Fi es débil, asegúrate de que el dispositivo esté dentro del alcance de la cobertura de Wi-Fi y que la señal sea buena.
- Conexión Wi-Fi anormal, por favor restablece el Wi-Fi y descarga la última versión de la app Mi Home antes de intentar conectarte nuevamente.

iOS El dispositivo no puede conectarse correctamente al punto de acceso del robot de limpieza. xiaomi-vacuum-c101_mibtxxxx"

Por favor, asegúrate de que el dispositivo esté dentro del alcance de la cobertura Wi-Fi y la señal es buena .Luego reinicia el Wi-Fi del dispositivo y vuelve a conectar la red.

Uso

Instalar los accesorios según el modo de limpieza requerido.

Modo de limpieza (asegúrese de que el contenedor de polvo esté instalado en la unidad principal):

Todos los modos de limpieza requieren que se instale el contenedor de polvo; de lo contrario, la unidad principal no podrá encenderse. Abra la tapa desde la abertura superior, inserte el contenedor de polvo en la unidad principal y

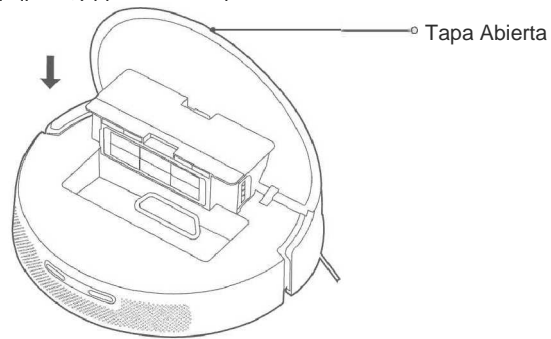

Consejo: Limpie el recipiente de polvo regularmente para evitar que la suciedad afecte la eficacia de limpieza.

Modo de barrido y fregado (instalación del recipiente de polvo, componente de mopa, tanque de agua limpia y tanque de aguas residuales):

1. Instale el componente de mopa en la posición indicada, hasta escuchar un "clic", lo que indica que está correctamente instalado.

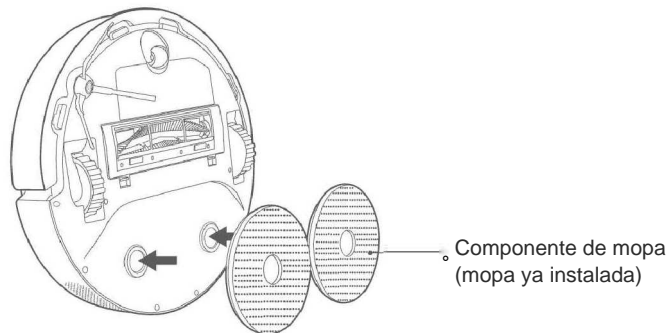

2. Llene el tanque de agua limpia hasta la línea de nivel máximo. Si desea un mejor efecto de limpieza, consulte las proporciones recomendadas del detergente a añadir. Agite suavemente para mezclar y estará listo para usar. Se sugiere utilizar detergentes que hayan sido verificados oficialmente, como el "Detergente para suelos de elementos cotidianos"; no utilice detergentes no verificados oficialmente ni aquellos que contengan hipoclorito de sodio o fenol de clorocresol, ya que podrían dañar la máquina de barrido y fregado.

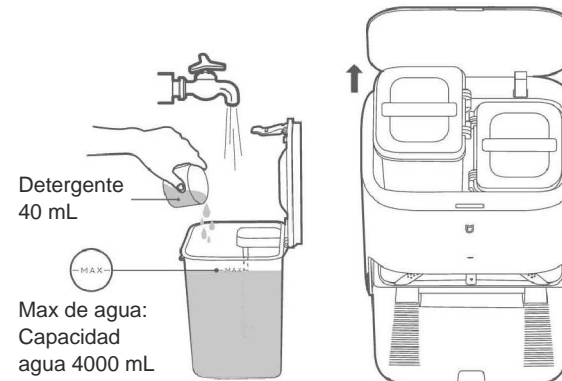

Aviso

El "detergente para limpieza de suelos de uso diario" debe comprarse a través de canales oficiales, y la proporción de detergente a agua es de 1:100.

- No vierta agua caliente en el tanque de agua limpia o en el tanque de aguas residuales, ya que podría deformarlos.
- Al trapear, establezca muros virtuales o zonas prohibidas en áreas con alfombra.
- En entornos con acumulación de agua, limpie el agua estancada antes de utilizar las funciones de barrido o trapeado. Después de trapear, retire y limpie a tiempo el tanque de aguas residuales, el soporte de limpieza y el plato de limpieza para evitar malos olores y moho.

Oprima el botón de inicio brevemente

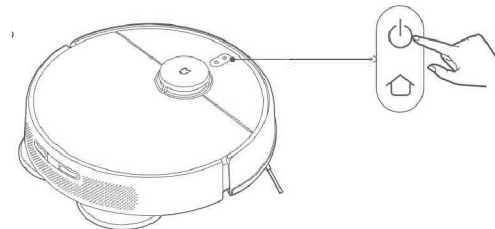

Uso

Encender/Apagar

Mantén presionado el botón principal durante 3 segundos, la luz indicadora se encenderá y la unidad se encenderá.

Cuando la unidad no esté cargando y esté en pausa, mantén presionado el botón durante 3 segundos para apagarla.

Pausar/Detener

La máquina está en funcionamiento. Presione brevemente cualquier tecla para pausar, y luego presione brevemente la tecla "ch" para continuar trabajando.

Reposo

El dispositivo, cuando no está en estado de carga, entrará automáticamente en modo de suspensión si no se utiliza ni se opera durante más de 10 minutos. Si no hay una programación establecida, el dispositivo se apagará automáticamente después de estar en modo de suspensión por más de 6 horas. En estado de suspensión, se puede despertar el dispositivo presionando un botón o utilizando la aplicación.

Nota: El dispositivo no entrará en modo de suspensión mientras esté en su base.

Recarga

Cuando la batería del dispositivo de limpieza esté baja, se recargará automáticamente. Una vez que la batería esté suficientemente cargada, regresará automáticamente al punto donde se interrumpió la limpieza. En modo de espera, presione brevemente la tecla "C" para iniciar la recarga. Durante la limpieza, presione brevemente la tecla "O" para pausar la limpieza; si presiona nuevamente la tecla "O", el dispositivo comenzará a recargarse y, según el modo de trabajo, determinará si es necesario limpiar el paño.

Bloqueo para niños

Bloqueo para niños

Mantén presionada la tecla "C" durante 3 segundos mientras se está cargando o en pausa para activar o desactivar la función de bloqueo para niños.

Selección de modo/posición

En la aplicación Mi Home, se pueden seleccionar varios modos de limpieza y niveles de succión.

Mopa de limpieza

Durante el proceso de barrido y fregado, la unidad principal regresará automáticamente a la base para limpiar el paño de fregado; una vez completada la limpieza, continuará con el barrido y fregado.

Al finalizar el barrido y fregado, la unidad principal regresará automáticamente a la base para limpiar el paño de fregado; después de que se complete la limpieza, comenzará a secar el paño y a cargar. La unidad principal permanecerá en modo de espera en la base. En la aplicación Mi Home, selecciona la función de limpieza para iniciar la limpieza del paño; una vez finalizada la limpieza, comenzará a secar el paño y a cargar.

Nota: La limpieza no se podrá realizar si la base está desconectada, el tanque de agua limpia está vacío, la unidad principal se ha alejado de la base, el tanque de aguas residuales está lleno o el soporte de limpieza no está instalado correctamente. Por favor, verifica antes de limpiar.

Mapa de memoria

En la aplicación Mi Home, después de que el dispositivo principal complete rápidamente la creación del mapa o la limpieza y regrese a cargar con éxito, se guardará automáticamente la actualización del mapa. Una vez que el mapa se haya creado con éxito, podrás dividir o fusionar áreas en la aplicación o personalizar los nombres de las habitaciones.

Continuar escaneando después de interrupción

Este producto cuenta con la función de reanudación de limpieza desde el punto de interrupción. Durante el proceso de limpieza, si la batería está baja, el dispositivo buscará automáticamente su base para cargar. Una vez finalizada la carga, regresará al punto donde se interrumpió para continuar con la limpieza. Si durante la recarga o el proceso de carga se interrumpe manualmente la limpieza, se moverá o se operará el dispositivo, se cancelará la función de reanudación desde el punto de interrupción.

Programar Limpieza

Con la aplicación Mi Home, puedes programar el tiempo de limpieza. La unidad comenzará a limpiar automáticamente a la hora establecida y regresará a su base una vez que haya terminado.

Nota: Si se activa el modo No Molestar, no se llevará a cabo la limpieza programada durante el período de tiempo establecido.

Uso

Muro virtual / Zona restringida

Con la aplicación Mi Home, puedes establecer muros virtuales y zonas prohibidas para evitar que el dispositivo entre en áreas que no necesitan ser limpiadas.

Consejos:

- Antes de usar esta función, es necesario guardar el mapa en la aplicación.
- Mover el dispositivo o cambios significativos en el entorno del hogar pueden hacer que el mapa original se vuelva inválido, lo que resultará en la pérdida de los muros virtuales y zonas prohibidas.

Limpieza Global

Cuando no se ha guardado el mapa, al seleccionar la limpieza global, el dispositivo limpiará en áreas cuadradas de 6m x 6m por secciones. Después de guardar el mapa en la aplicación, al elegir la limpieza global, el dispositivo planificará automáticamente la ruta para limpiar habitación por habitación y regresará a su base una vez que haya terminado.

Área de Limpieza

Se puede configurar la limpieza por zonas en la aplicación Mi Home, y el dispositivo limpiará según las áreas planificadas.

Nota: Durante la limpieza, el dispositivo puede salirse de la zona delimitada, así que es importante retirar los obstáculos del suelo alrededor de dicha área. Las líneas que delimitan la zona no actúan como una barrera de seguridad.

Modo no molestar

En este modo, el dispositivo no ejecuta la reanudación de limpieza desde un punto de interrupción, la limpieza programada ni la reproducción activa de voz, y la luz indicadora se apaga 10 segundos después de comenzar a cargar. Este modo se puede activar o desactivar en la aplicación A.

Nota: Para más funciones, consulte la APP; las especificaciones de cada función se basan en la APP.

Restablecer WiFi

Al cambiar el enrutador o la contraseña de Wi-Fi, es necesario restablecer la función de Wi-Fi. Por favor, mantenga presionadas las teclas y "O" al mismo tiempo durante 7 segundos mientras el dispositivo está encendido. Escuchará un aviso de que se ha restablecido el Wi-Fi. Después de ingresar a la configuración de red, el restablecimiento del Wi-Fi habrá sido exitoso y podrá volver a conectarse.

Nota: Solo se admiten redes Wi-Fi de 2.4GHz.

Reiniciar Sistema

Utiliza un objeto puntiagudo para mantener presionado el botón de reinicio durante 3 segundos. Al escuchar que el sistema se ha reiniciado con éxito, la unidad se reiniciará automáticamente y las configuraciones relacionadas con la limpieza programada y Wi-Fi se restaurarán a los valores de fábrica.

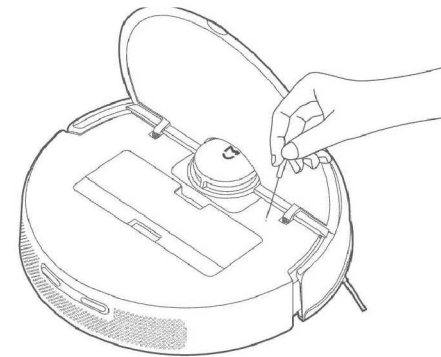

Mantenimiento y cuidado

Caja de Polvo

1 • Abra la tapa del dispositivo, mantén presionado el botón de liberación del contenedor de polvo y retira el contenedor.

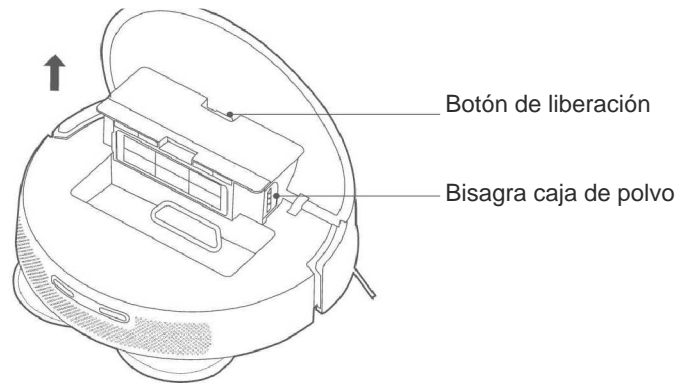

2 • Abra la caja de polvo como se muestra en la figura y tire la basura.

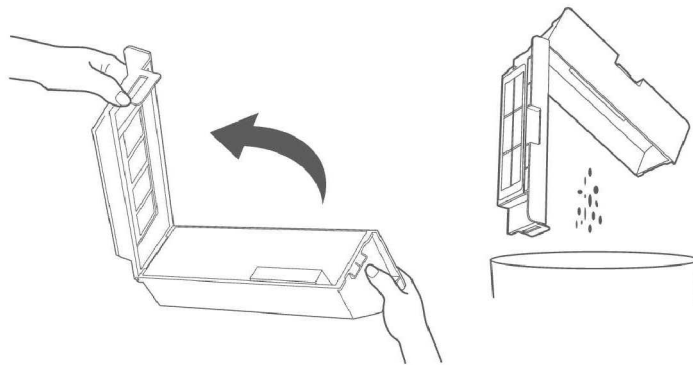

3-Sigue el diagrama para retirar el filtro, limpia la caja de polvo y la suciedad del filtro. Luego, enjuaga la caja de polvo y el filtro con agua limpia, déjalos secar y vuelve a colocarlos.

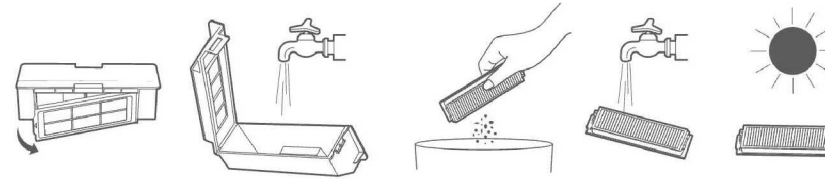

Sugerencia: • Se recomienda limpiar a fondo el recipiente de polvo al menos una vez a la semana; asegúrese de que esté completamente seco antes de usarlo. • Si es necesario, también puede lavar el filtro con agua; se sugiere limpiarlo cada dos semanas y asegurarse de que esté completamente seco antes de volver a colocarlo. No se recomienda lavarlo con frecuencia.

Estructura de limpieza / Plato de limpieza

Después de cada lavado del trapeador, levante hacia arriba para sacar y limpiar el soporte de limpieza y la bandeja de limpieza. Después de limpiar, por favor, colóquelo de nuevo en el soporte de limpieza a tiempo.

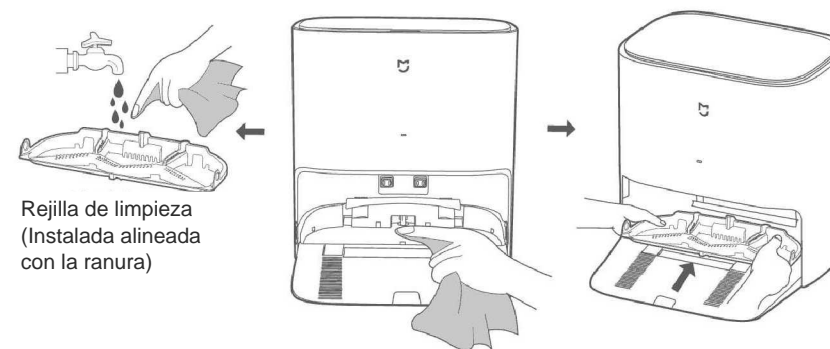

Nota: Antes de salir de fábrica, los nuevos productos se someten a pruebas de agua, por lo que puede quedar una pequeña cantidad de manchas de agua; esto es un fenómeno normal

Mantenimiento y cuidado

Tanque de aguas residuales

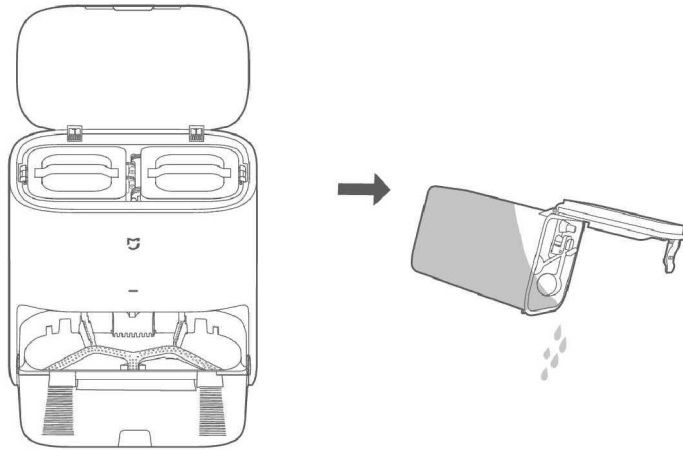

Consejo: Después de limpiar el paño del soporte, por favor, vacíe el tanque de aguas residuales a tiempo.

Por favor, consulte la tabla para el reemplazo de piezas y así garantizar la efectividad de la limpieza.

Componente	Frecuencia	Frecuencia de cambio
Borde de cepillo	Cada 2 semanas	3-6 meses
Cepillo principal	Cada 2 semanas	6-12 meses
Filtro	Cada 2 semanas	3-6 meses
Cubierta	/	3-6 meses (Cuando se desgaste)
Mopa	/	1-3 meses (Cuando se desgaste)

Cepillo Principal

1. Voltea la unidad principal y sujeta los dos clips de la cubierta del cepillo principal para quitarla.
2. Retira el cepillo principal y luego quita el casquillo del eje del cepillo principal.
3. Usa tijeras o un cuchillo para cortar los cabellos enredados en el cepillo principal y límpialo a fondo.
4. Vuelve a colocar el casquillo del eje del cepillo, el cepillo principal y la cubierta del cepillo principal; al instalar la cubierta, escucharás un "clic" que indica que está asegurada.

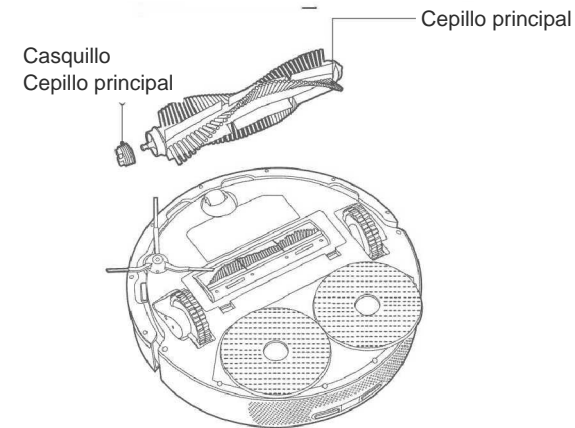

Métodos de limpieza del cepillo principal

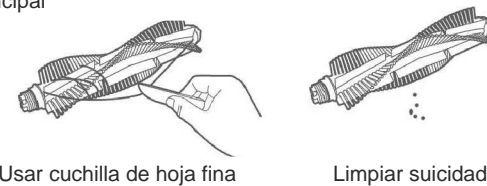

Consejo: Cuando el cabello esté enredado demasiado apretado, no tire con fuerza para evitar dañar el cepillo principal.

Mantenimiento y cuidado

Cepillo lateral

1. Voltea la unidad principal y retira el cepillo lateral hacia arriba.
2. Limpia los pelos y la suciedad del cepillo lateral.
3. Vuelve a colocar el cepillo lateral.

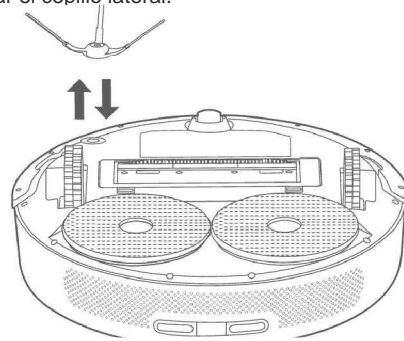

Sugerencia: Se recomienda limpiar el cepillo lateral cada dos semanas para asegurar un buen rendimiento de limpieza. Después de limpiarlo, colócalo de nuevo a tiempo.

Rueda direccional

1. Voltea la máquina y saca las ruedas giratorias hacia arriba.
2. Limpia el pelo y la suciedad de las ruedas giratorias.
3. Vuelve a colocar las ruedas giratorias.

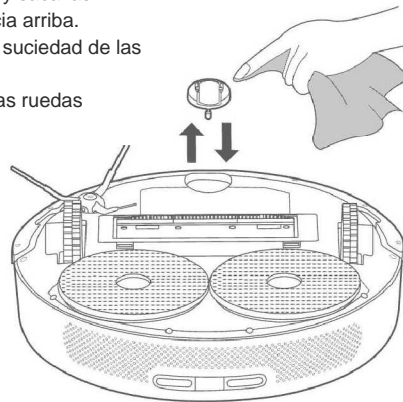

Ruedas

Por favor, limpie el sensor regularmente con un paño suave y seco.

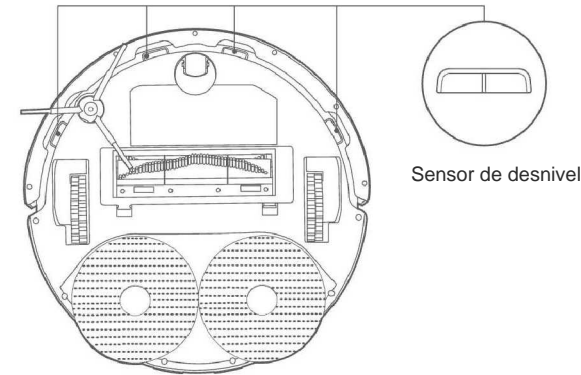

Sensor de desnivel

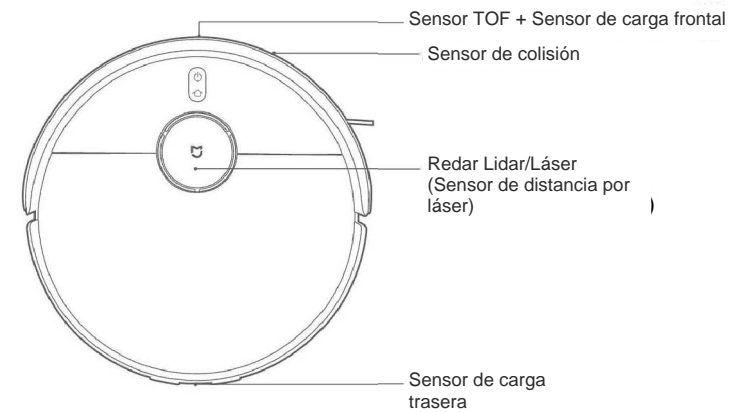

Nota: No utilice detergentes ni aerosoles u otros productos químicos para limpiar el sensor.

Solución a problemas

Problema	Solución
No se puede encender, no se puede iniciar la limpieza.	Batería baja, por favor cárguela completamente antes de usar.
La batería no se puede recargar	Hay demasiados obstáculos cerca de la base, por favor coloque la base en un área despejada. La unidad principal está demasiado lejos de la base, intente colocar la unidad principal cerca de la base.
Comportamiento anormal	Reiniciar después de apagar.
Ruido extraño durante la limpieza.	El cepillo principal, el cepillo lateral o las ruedas pueden enredarse con objetos extraños. Apague el dispositivo y limpie.
La capacidad de limpieza ha disminuido o se ha producido caída de polvo.	El depósito de polvo está lleno, por favor limpie el depósito. El filtro está obstruido, por favor limpie el filtro. El cepillo principal está enredado con objetos extraños, por favor limpie el cepillo principal.
La máquina de barrido y fregado está fuera de línea.	Asegúrate de que el dispositivo esté correctamente conectado a la red. La señal Wi-Fi es débil, así que asegúrate de que la unidad principal esté en un área con buena cobertura de señal Wi-Fi. La conexión Wi-Fi es anormal; restablece el Wi-Fi y descarga la última versión de la aplicación Mi Home para intentar conectarte nuevamente.
No se puede reanudar el escaneo desde el punto de interrupción.	Confirme que la máquina no está en modo No Molestar. Presionar el botón de recarga de la máquina, el botón de recarga en la aplicación o mover la máquina de vuelta a su base no interrumpirá la limpieza.
No se puede cargar	Asegúrate de que haya suficiente espacio alrededor de la base, y que la superficie del cargador de la base esté libre de polvo y obstrucciones. Si la temperatura ambiente es demasiado baja o alta, carga en condiciones de temperatura ambiente entre 0°C y 40°C.
La reserva de limpieza no funciona.	Si el dispositivo no está conectado a la red, no podrá sincronizar la hora y la limpieza programada no se iniciará. Por favor, asegúrese de que la unidad principal no esté en modo No Molestar, ya que en este modo no se puede ejecutar la limpieza programada.
No se conecta a MiJia App	Asegúrate de que la base y el dispositivo principal estén dentro del alcance de Wi-Fi y que la señal sea buena. Restablece el Wi-Fi según las instrucciones del manual antes de emparejar.
No se puede lavar la mopa.	El tanque de agua limpia está bajo, por favor llénelo. El tanque de aguas residuales está lleno, por favor vacíelo y límpielo. La bandeja de limpieza está llena, por favor limpie el orificio de desagüe de la bandeja.

Solución a problemas

Problema	Solución
Confirme que el sensor de distancia láser se inicie después de asegurarse de que no haya obstrucciones.	El sensor de medición láser está bloqueado o atrapado por un objeto extraño. Elimine el obstáculo o el objeto extraño; si no puede hacerlo, mueva la unidad principal a una nueva ubicación y reinicie.
Limpia el sensor del acantilado y muévelo a la nueva posición para iniciar.	La unidad principal está suspendida, por favor muévela a una nueva ubicación para iniciar; los sensores de acantilado también pueden estar demasiado sucios, lo que podría causar esta falla, por favor limpie los sensores de acantilado para solucionarlo.
Revisa y elimina los objetos extraños del sensor de colisión.	El sensor de colisión está atascado, por favor, golpee suavemente varias veces para eliminar cualquier objeto extraño; si no hay objetos extraños, muévase a una nueva ubicación para activar.
Coloca la unidad en una superficie nivelada y enciéndela.	Las ruedas están en el aire, por favor mueve la unidad principal a una nueva ubicación para iniciar G.
Elimina los obstáculos alrededor del host y vuelve a intentarlo.	La máquina puede estar atascada o atrapada, por favor, retire los obstáculos alrededor de la máquina.
Caja de polvo no instalada.	Por favor, vuelva a colocar el recipiente de polvo y el filtro, y asegúrese de que estén instalados correctamente.
Tanque de agua limpia no instalado.	Por favor, vuelva a colocar el tanque de agua limpia y asegúrese de que esté instalado correctamente.
Tanque de agua limpia no instalado.	Por favor, vuelva a instalar el tanque de aguas residuales y confirme que esté correctamente colocado.

Problema	Solución
El soporte de limpieza no está instalado.	Vuelva a instalar el soporte de limpieza y confirme que está correctamente colocado.
El tanque de agua limpia está vacío, añada agua limpia a tiempo.	Verifica y completa el nivel de agua del tanque de agua limpia.
El tanque de aguas residuales está lleno, por favor límpielo a tiempo.	Vacíe y limpie el agua del tanque de aguas residuales a tiempo.
El nivel de agua en la bandeja de limpieza es demasiado alto, por favor límpielo a tiempo.	Revisa y limpia la bandeja de lavado.
Recarga fallida, por favor, mueve la unidad principal de vuelta a la base.	La unidad principal no puede detectar la posición de la base, por favor coloque la unidad principal de nuevo en la base para cargar.
Batería baja, por favor carga.	La batería está muy baja, la unidad principal no puede iniciar correctamente. Por favor, coloque la unidad principal de nuevo en la base para cargarla.

Parámetros básicos

Aspiradora

Producto	Aspiradora Inteligente
Modelo	C101
Tamaño	350 * 350 x 103.5mm
Peso	3.85kg
Potencia nominal	55W
Voltage nominal	14.4V -
Voltage carga	20V =
Batería	4800mAh Capacidad nominal 5200mAh Capacidad nominal
Conexión	Wi-Fi IEEE 802.11b/g/n 2.4GHz BT 4.2
Ejecución estándar	GB 4706.1-2005, GB 4706.7-2014, GB 4343.1-2018, GB 17625.1-2012
CMIITID	2023DP2424 En la placa del producto

Base

Modelo	C101JZ
Voltage	100V-240V~ 50/60HZ
Salidad nominal	20V —1.8A
Potencia (secado)	31W
Potencia (limpieza)	19W
Tamaño	402 x 428 x 420mm

Nombres y contenidos de sustancias nocivas en el producto

Componente	Sustancia dañina					
	Plomo (Pb)	Mercurio (Hg)	Cadmio (Cd)	Cromo (Cr(VI))	Polibifenilo PBB	Difenilanhídrido PBDE
Pieza metálica	X	○	○	○	○	○
Pieza plástico	○	○	○	○	○	○
Placa de circuito	X	○	○	○	○	○
Componente eléctrico	X	○	○	○	○	○
Batería	○	○	○	○	○	○
Cable alimentación	○	○	○	○	○	○
Accesorio	○	○	○	○	○	○

Este formulario ha sido elaborado de acuerdo con las disposiciones de SJ/T11364.

○ Indica que el contenido de esa sustancia nociva en todos los materiales homogéneos de la pieza se encuentra por debajo de los límites establecidos en GB/T 26572.

X Indica que la concentración de esa sustancia nociva en al menos uno de los materiales homogéneos de esa parte excede los límites establecidos por GB/T 26572.



Garantía

El servicio postventa del robot de barrido y fregado sin necesidad de lavado MiJia 2 se lleva a cabo estrictamente de acuerdo con la Ley de Protección de los Derechos del Consumidor de la República Popular China y la Ley de Calidad de Productos de la República Popular China, y ofrece un servicio de tres garantías. El contenido del servicio es el siguiente:

Política de garantía

- Desde el día siguiente a su recepción, si dentro de los 7 días el producto presenta alguna de las fallas de rendimiento listadas en la "Tabla de fallas de rendimiento del Robot Aspirador y Friegasuelos Mi Jia 2", podrá disfrutar de un servicio de devolución o cambio gratuito, tras la verificación por parte del centro de servicio postventa de Xiaomi.
- Desde el día siguiente a su recepción, si dentro de los 8 a 15 días el producto presenta alguna de las fallas de rendimiento listadas en la "Tabla de fallas de rendimiento del Robot Aspirador y Friegasuelos Mi Jia 2", podrá disfrutar de un servicio de cambio o reparación gratuito, tras la verificación por parte del centro de servicio postventa de Xiaomi.
- Desde el día siguiente a su recepción, si dentro de los 24 meses el producto presenta alguna de las fallas de rendimiento listadas en la "Tabla de fallas de rendimiento del Robot Aspirador y Friegasuelos Mi Jia 2", podrá disfrutar de un servicio de reparación gratuito, tras la verificación por parte del centro de servicio postventa de Xiaomi.

Contenido Garantía

Tipo	Contenido de garantía	Período de garantía
Aspiradora	Aspiradora y partes	2 años
Piezas de desgaste	Batería	1 años
Accesorios	Cable de alimentación, base	2 años

Nota: El cepillo principal, el cepillo lateral, la cubierta del cepillo principal, el filtro, el soporte de la mopa y la mopa son consumibles aleatorios del producto y no tienen período de garantía.

Reglamento de no garantía

- Reparaciones no autorizadas, uso indebido, colisiones, negligencia, abuso, entrada de líquidos, accidentes, modificaciones, uso incorrecto de accesorios que no son del producto, o la destrucción o alteración de etiquetas y marcas de seguridad;
- Ha superado el período de garantía;
- Daños causados por fuerza mayor;
- Situaciones que no cumplen con la tabla de fallos de rendimiento del producto "Robot aspirador y fregador sin lavado 2 de Mijia";
- Fallos de rendimiento del producto y sus accesorios causados por razones humanas según la tabla de fallos de rendimiento del producto "Robot aspirador y fregador sin lavado 2 de Mijia".

Tabla de fallos de rendimiento del robot barrendero y fregador sin necesidad de lavado MiJia 2.

Nombre	Fallo
Robot aspirador y fregador sin necesidad de lavado Mi Jia 2	<ol style="list-style-type: none"> Funciones listadas en el manual que no funcionan La unidad principal no enciende El cepillo principal no funciona, el cepillo lateral no funciona, el ventilador no funciona, la rueda izquierda/derecha no funciona La base no puede suministrar energía a la unidad principal correctamente El cable de alimentación no puede suministrar energía a la base correctamente

Indicación

1. Debido a que se requiere el uso de cajas de embalaje para garantizar la seguridad del transporte del producto, se recomienda que conserve la caja al menos 30 días a partir de la fecha de recepción.
2. Este producto está limitado a la venta en la región de China (excluyendo Hong Kong, Macao y Taiwán), por lo que el servicio postventa solo se ofrece en esta región. Esta política de garantía se aplica únicamente a la región de China (excluyendo Hong Kong, Macao y Taiwán).

[服务网址 : www.mi.com/service](http://www.mi.com/service)

服务电话 : 400-100-5678

生产者 : 小米通讯技术有限公司

地址 : 北京市海淀区西二旗中路33号院6号楼9层019号

说明书版本号 : V1.0